

## FABRIEKSNORM FUSEE SPELING BPW LL-ASSEN (NALOOP) (7.2)



**Fax**

MCB Nederland B.V. | J.F.Kennedylaan 59 Valkenswaard  
Postbus 2 5550 AA Valkenswaard | Nederland  
Tel. 040 2088333 | Fax 040 2043795 | Internet [www.mcb.nl](http://www.mcb.nl)  
Gecertificeerd volgens ISO 9002 en ISO 14001

Van | G. Colen  
Telefoon | 040-2088356  
E-mail | [geert.colen@mcb.nl](mailto:geert.colen@mcb.nl)  
Afdeling | TTC  
Onze referentie |

Aan | Koninklijke Nooteboom Trailers BV  
T.a.v. |  
Plaats | Wychen  
Faxnummer | 024 6488811  
Uw referentie |  
Aantal pagina's |  
Betreft | speling LL-assen

Datum | 05 januari 2001

Geachte heer

Zoals telefonisch besproken sturen wij u de informatie die bij ons over de speling van de LL-assen aanwezig is.

Bij deze informatie zit een brief die door BPW naar de rijksdienst is gestuurd betreffende de hoogtespeling van de fusee.  
Door de constructie van de as zal bij een stuurhoek de fusee t.o.v. het aslichaam verschuiven over de fuseepen. Hiervoor is een basisspeling van 8 mm noodzakelijk.  
Door slijtage kan de speling ongeveer 5 mm groter worden dus  $8 + 5 = 13$  mm.  
De slijtage van de LL-as moet niet worden gemeten door de hoogtespeling van de fusee te meten maar door de slijtage van de gelande schijven te meten.

Wij hopen u van dienst te zijn geweest.

Met vriendelijke groeten,

Geert Colen

Bijlagen:  
Brief aan RDW  
Slijtage grens uit werkplaatshandboek LL-assen  
Opbouw speling LL-as  
Speling tussen bussen en fuseepen. (bij LL-as onder 45° meten)

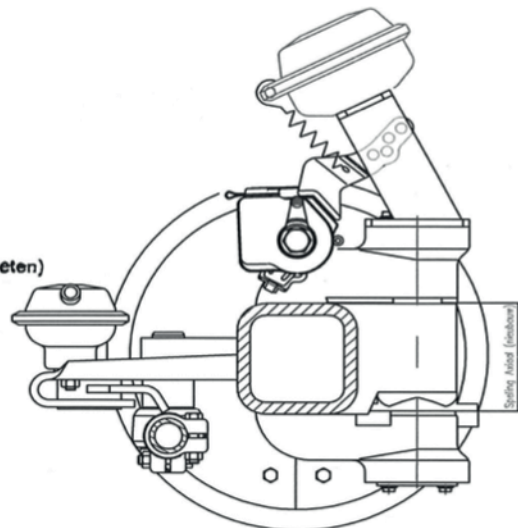

Basisspeling 8mm is noodzakelijk (doorslijtage 5mm) meer = 13mm meer

Op alle aanbiedingen tot en overeenkomsten inzake door ons te verrichten leveringen en/of diensten zijn van toepassing de Algemene Verkoop- en leveringsvoorwaarden voor de brancheorganisaties AVB, HEFEN, TUF, VEST, VIMPOSTAAL en VSSC zoals gedeponeerd d.d. 7 mei 1999 onder nummer 2437 bij de Kamer van Koophandel te 's-Gravenhage. Een exemplaar van deze voorwaarden wordt u op aanvraag zonder kosten toegezonden. Uitdrukkelijk worden andersluidende voorwaarden afgewezen.

